

Drill inside each cross
In jedes Kreuz bohren
Percer au centre de chaque croix

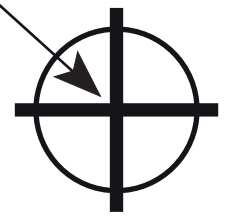

572mm

⚠ WARNING	⚠ WARNUNG	⚠ AVERTISSEMENT
<p>CRUSH HAZARD Panels are heavy. Falling or dropped panels can cause serious injury. Follow all safety instructions.</p> <p>SAFETY INSTRUCTIONS</p> <ul style="list-style-type: none"> Only install with trained professionals. Use at least 2 people to lift, install or remove panels. Read all assembly directions on installation template before beginning installation. Wear safety boots with protection for toes and top of foot (metatarsal protection). Panels and mounting hardware for use on drywall only. Use ALL mounting dots and in required positions per assembly directions. Contact Polyvision: info@polyvision.com or visit our website polyvision.com <p>NOTICE</p> <p>Building owner or designated agent is responsible to verify the installation is compliant to local codes and regulations. Polyvision is not liable for installation on surfaces other than drywall.</p>	<p>QUETSCHGEFAHR Keramikstahlplatten sind schwer. Fallende oder herunterstürzende Keramikstahlplatten können zu schweren Verletzungen führen. Beachten Sie die Sicherheitsanweisungen.</p> <p>SICHERHEITSAUWEISUNGEN</p> <ul style="list-style-type: none"> Nur mit ausgebildeten Fachleuten installieren. Platten mit mindestens 2 Personen anheben, installieren, oder entfernen. Alle Montageanleitungen an der Installationsvorlage vor der Installation lesen. Schutzstiefel mit Schutz der Zehen und der Oberseite des Fußes tragen (Mittelfußschutz). Platten und Montageteile dienen nur der Verwendung an Trockenbauwänden. Verwenden Sie ALLE Montagepunkte in den erforderlichen Positionen laut Montageanleitung. Wenden Sie sich an Polyvision: info@polyvision.com oder besuchen Sie unsere Website: www.polyvision.com <p>HINWEIS</p> <p>Der Gebäudeeigentümer oder der benannte Vertreter muss prüfen, dass die Installation den örtlichen Gesetzen und Vorschriften entspricht. Polyvision haftet nicht für die Installation an anderen Flächen als Trockenbau.</p>	<p>RISQUE D'ÉCRASEMENT Les panneaux CeramicSteel sont lourds. La chute ou la perte de contrôle d'un panneau CeramicSteel peut causer de graves blessures. Suivez les directives de sécurité.</p> <p>CONSIGNES DE SÉCURITÉ</p> <ul style="list-style-type: none"> Procédez uniquement à l'installation avec des professionnels bien formés. Au moins 2 personnes sont nécessaires pour soulever, installer ou démonter les panneaux. Lisez toutes les directives d'assemblage sur le gabarit d'installation avant de procéder à l'installation. Portez des chaussures de sécurité dotées d'éléments protecteurs pour les orteils et le dessus du pied (protection du métatarse). Les panneaux et la quincaillerie de montage conviennent uniquement pour une utilisation sur cloison sèche. Utilisez TOUS les points de montage, placés aux positions requises, conformément aux directives d'assemblage. Contactez Polyvision : info@polyvision.com ou visitez notre site internet polyvision.com <p>AVIS</p> <p>Le propriétaire de l'immeuble ou l'agent désigné est responsable de s'assurer de la conformité de l'installation aux codes et aux règlements locaux. Polyvision ne peut être tenue responsable de l'installation sur des surfaces autres que les cloisons sèches.</p>

Panel edge
Plattenkante
Bord du panneau

Panel corner
Plattenecke
Coin du panneau

Gap between panels
Lücke zwischen Platten
Écart entre les panneaux

Drill inside each cross
In jedes Kreuz bohren
Percer au centre de chaque croix

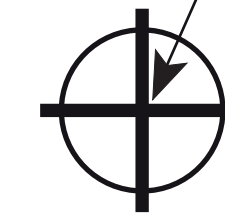

Assembly Direction Montagerichtung Directives d'assemblage

00 Tooling. The following tools will be needed during the installation of the work wall.
Werkzeuge. Folgende Werkzeuge werden während der Installation der Arbeitswand benötigt.
Outilsage. Vous aurez besoin des outils suivants pendant l'installation du mur de travail.

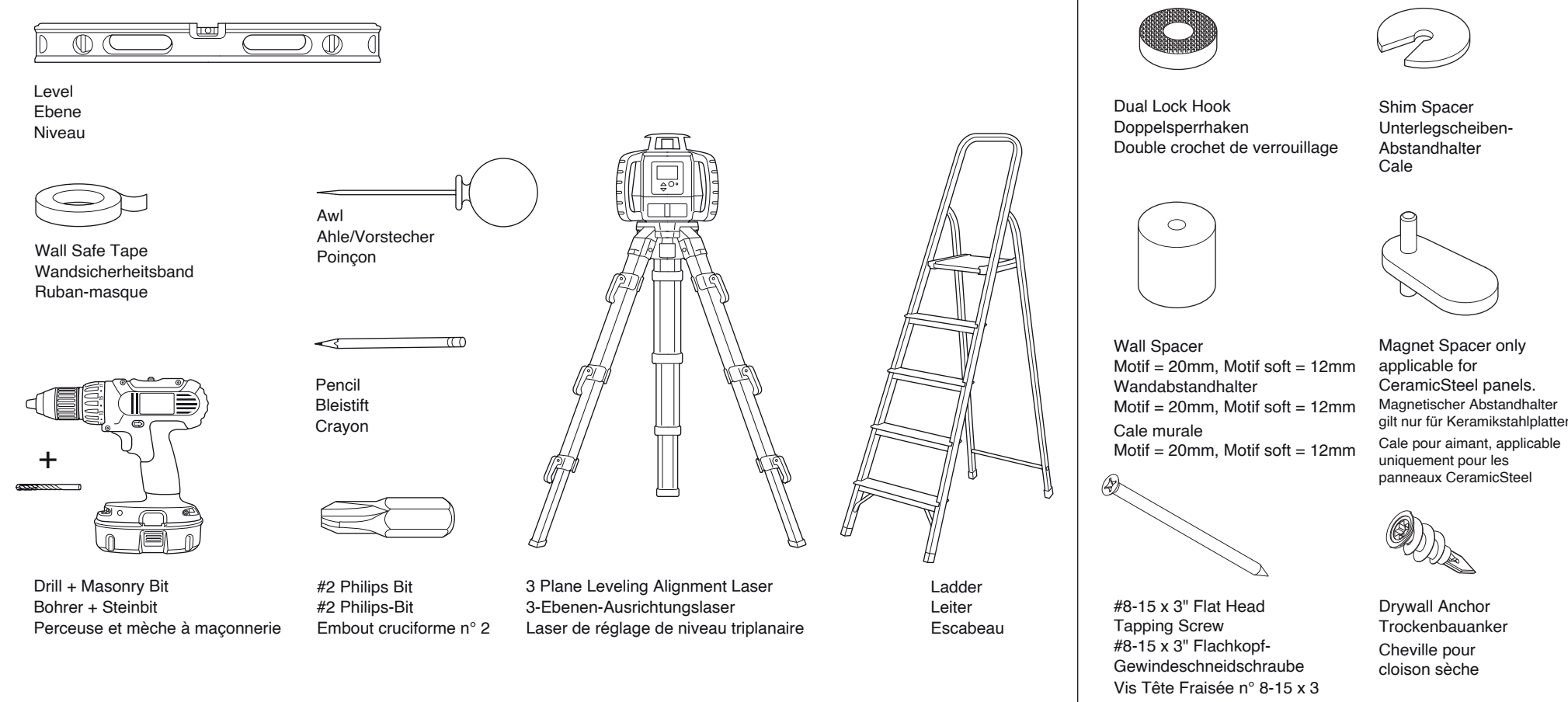

01 Drilling templates. The drilling templates function as a mock-up of the panels. Please hang the drilling templates level and in the right position since they are an exact replication of each panel and gap. The drilling templates will provide you with complete references for the further installation.
Bohrvorlagen. Die Bohrvorlagen dienen als Mockup/Muster/Vorlage der Platten. Hängen Sie die Bohrvorlagen gerade und in der richtigen Position ein, da sie die einzelnen Platten und Lücken präzise abbilden. Die Bohrvorlagen geben Ihnen eine komplette Referenz für die weitere Installation.
Gabarits de perçage. Les gabarits de perçage constituent une maquette des panneaux. Suspendez les gabarits de perçage de niveau, dans la position appropriée, puisqu'ils sont la réplique exacte de chaque panneau, écart compris. Les gabarits de perçage vous fournissent des références complètes pour les futures installations.

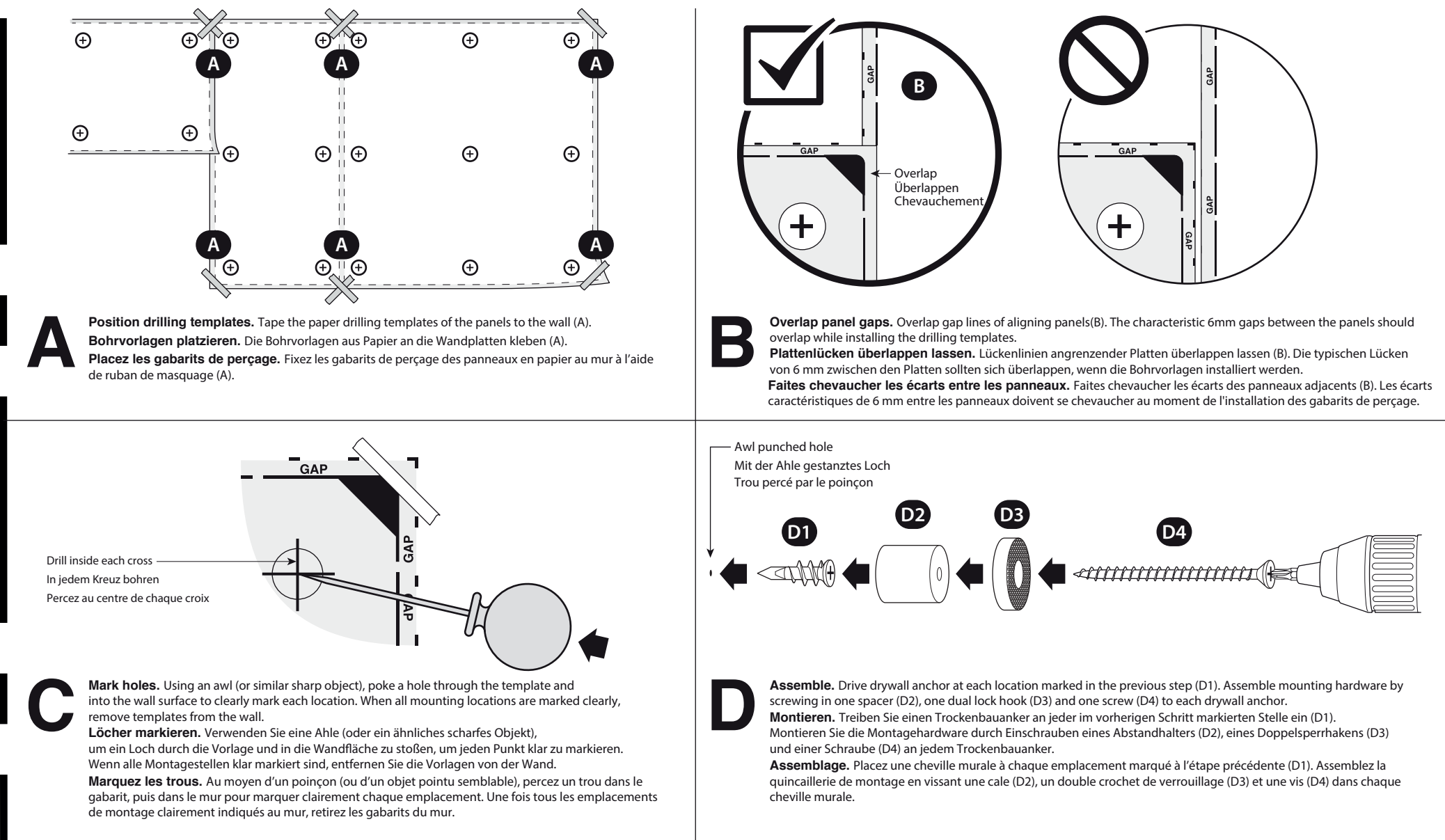

02 Leveling of dual lock hooks. It is essential for the aesthetics of the complete installation that all dual lock hooks are leveled in the same Z-Plane. Find the most protruding point of the wall to start from.
Ausrichten der Doppelspernhaken. Für ein ästhetisches Aussehen der gesamten Installation ist es wichtig, dass alle Doppelspernhaken in derselben Z-Ebene ausgerichtet sind.
Mise au niveau des doubles crochets de verrouillage. Pour assurer l'esthétique de l'installation, il est essentiel que tous les doubles crochets de verrouillage soient à niveau dans le même plan Z. Trouvez le point qui ressort le plus du mur pour commencer à partir de celui-ci.

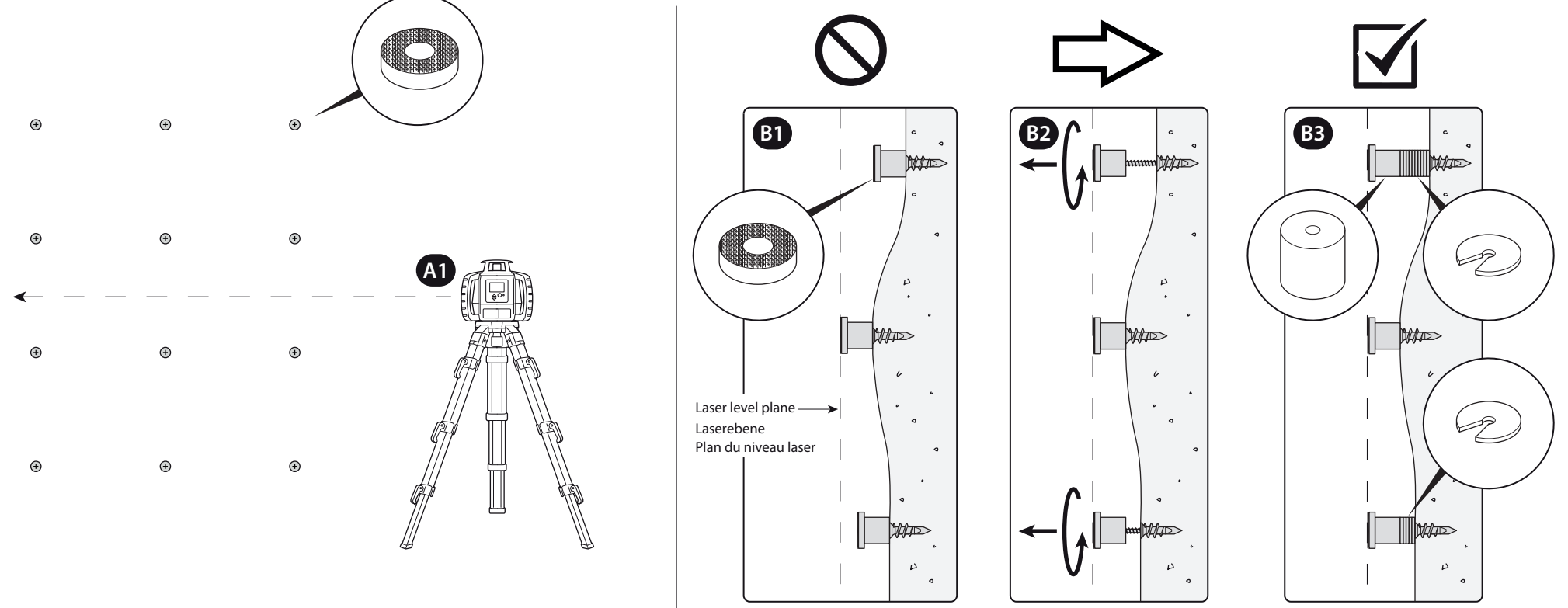

A Set up laser level. Project a laser plane parallel to the wall surface and as close to the wall as possible (A1). Using a tape measure or similar measuring tool, determine which dual lock hook location protrudes from the wall surface the most. Make a mark on the wall to indicate which location protrudes the most.
Note: It is important to make sure the laser plane is as parallel to the wall as possible!
Stellen Sie das Laserlineal auf. Projizieren Sie eine Laserebene parallel zur Wandfläche und so nahe wie möglich an die Wand (A1). Nutzen Sie ein Maßband oder ein ähnliches Messwerkzeug, um zu bestimmen, welche Doppelspernhakenstelle am weitesten aus der Wandoberfläche vorspringt. Markieren Sie eine Stelle an der Wand, um zu zeigen, wo sich der größte Vorsprung befindet.
Hinweis: Sie müssen sicherstellen, dass die Laserebene so parallel wie möglich zur Wand verläuft.
Configuration du niveau à laser. Projetez un plan laser parallèle au mur, le plus proche possible du mur (A1). Au moyen d'un ruban à mesurer ou d'un outil semblable, déterminez lequel des doubles crochets de verrouillage ressort le plus du mur. Faites une marque au mur pour indiquer l'emplacement qui ressort le plus du mur.
Remarque: Il est important de s'assurer que le plan laser soit le plus parallèle au mur possible.

B Level the dual lock hooks. A wall spacer must be behind each dual lock location, and only one wall spacer is provided per dual lock location. Measure the offset from each dual lock hook location to the laser level plane (B1). If the offset is larger than the dual lock hook location marked in the previous step, loosen the screw (B2) and insert the appropriate number of provided shim spacers to match the offset of the most protruding location (B3).
Richten Sie die Doppelspernhaken aus. Ein Wandabstandhalter muss sich hinter jedem Doppelspernhaken befinden, nur ein Wandabstandhalter pro Doppelspernhaken ist vorgesehen. Messen Sie den Abstand von jedem Doppelspernhaken zur Laserebene (B1). Wenn der Abstand größer ist als der Ort des Doppelspernhakens, der im vorherigen Schritt markiert wurde, lösen Sie die Schraube (B2) und fügen Sie die passende Anzahl Unterlegscheiben-Abstandhalter ein, um dem Abstand der am weitesten vorspringenden Stelle zu entsprechen (B3).
Mettez les doubles crochets de verrouillage à niveau. Une cale murale doit être placée derrière chaque emplacement des doubles crochets de verrouillage, et une seule cale murale est fournie par emplacement. Mesurez le décalage entre chaque double crochet de verrouillage et le plan du niveau laser (B1). Si le décalage est supérieur à l'emplacement marqué pour le double crochet de verrouillage à l'étape précédente, desserrez la vis (B2) et insérez le nombre approprié de cales pour combler l'écart avec l'emplacement qui ressort le plus du mur (B3).

03 Mount the first panel. The first panel should be positioned as accurate as possible.
Montieren Sie die erste Platte. Die erste Platte sollte so genau wie möglich platziert werden.
Montez le premier panneau. Le premier panneau (commencez de préférence avec un panneau CeramicSteel) doit être placé le plus précisément possible.

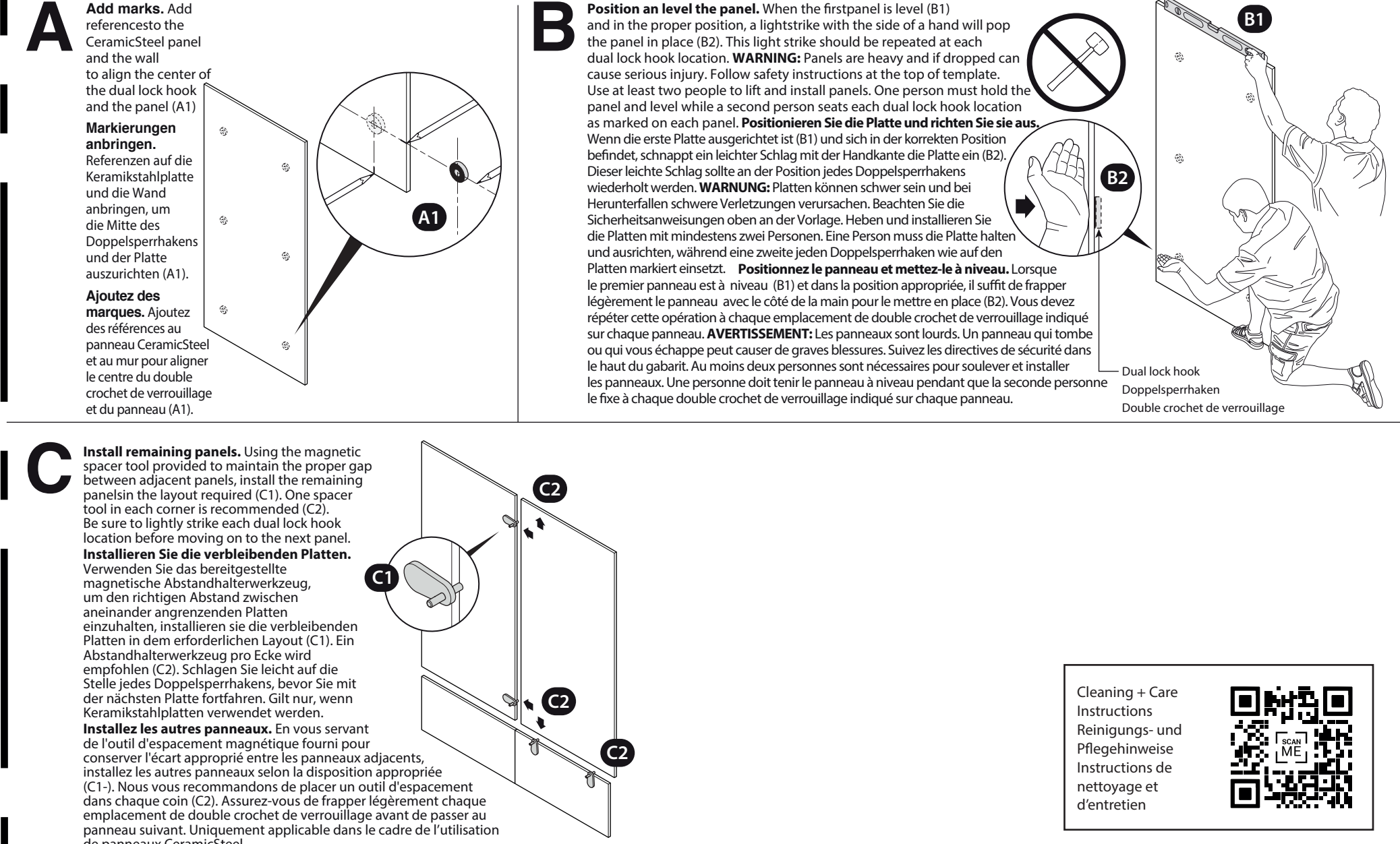

If you have a problem, question, or request, call your local dealer, or email to info@polyvision.com for immediate action by people who want to help you. Bei Problemen, Fragen oder Anfragen rufen Sie Ihren Händler vor Ort an oder senden Sie eine E-Mail an info@polyvision.com, um sofort mit Menschen in Kontakt zu kommen, die Ihnen helfen wollen. Si vous avez un problème, une question à poser ou une requête à faire, appelez votre distributeur local ou envoyez un e-mail à info@polyvision.com pour obtenir une action immédiate de personnes prêtes à vous aider.

Drill inside each cross
In jedes Kreuz bohren
Percer au centre de chaque croix

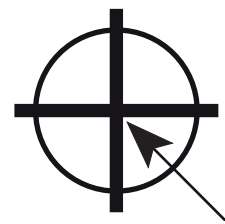

572mm

572mm